

Rocker 無油式真空幫浦



體積小，不佔空間
挑戰近乎裸機的輕巧外型，
攜帶方便且不佔空間



Prote™ 防護，預防幫浦進水

Prote™ 浮球防溢保護設計，
預防幫浦進水造成損壞

(* Rocker 300 / 300DC / 400 / 410 / 430)



過熱保護裝置

機體溫度過高，自動停機，
冷卻後自行啟動

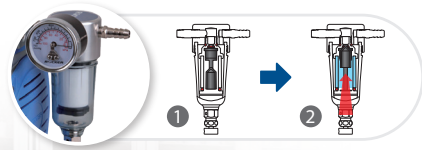

加強版吸震腳墊

有效降低幫浦運轉時產生的振動，
安靜且不位移



進氣過濾裝置

淨化進氣，延長汽缸及活塞的使用年限



堅守品質，國際認證

歐盟 CE 安全認證、北美 CSA 認證、
RoHS 認證、IP 30 防護等級

無油式 真空幫浦 總覽

- 鋁合金 腔體
- FKM 氣片
- PTFE 複合材 活塞密封件

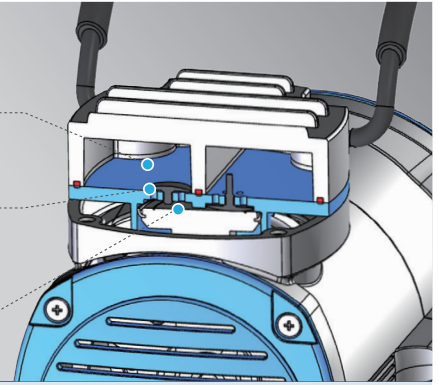

Rocker 300

最大真空度 : 99 mbar abs.
最大流量 : 23 (20) L/min



Rocker 900

最大真空度 : 85 mbar abs.
最大流量 : 100 (90) L/min



Rocker 300DC

最大真空度 : 99 mbar abs.
最大流量 : 25 L/min



Rocker 901

最大真空度 : 85 mbar abs.
最大流量 : 120 (100) L/min



Rocker 400

最大真空度 : 99 mbar abs.
最大流量 : 37 (34) L/min



Rocker 910

最大真空度 : 25 mbar abs.
最大流量 : 55 (45) L/min



Rocker 410

最大真空度 : 25 mbar abs.
最大流量 : 23 (20) L/min



Rocker 911

最大真空度 : 25 mbar abs.
最大流量 : 65 (55) L/min

* 最大流量 () 內數值為 220V, 50Hz 的情況

無油式真空幫浦流量曲線圖

